



## Reparatur/Produkteinstell

## Power – Z200 – PI20 – JD PAC – Pac Alpha

### Ersetzen der Anzeigekarte



Nur ein in den betroffenen technischen Bereichen qualifizierter Fachmann (Elektrizität, Hydraulik oder Kältetechnik) ist befugt, diese Vorgehensweise auszuführen. Die Firma Zodiac Pool Care Europe haftet im Fall der Nichterfüllung dieser Bedingung nicht. Die Garantie des Produkts kann bei Nichteinhalten der Installations- und Gebrauchsbedingungen (wie sie in unseren allgemeinen Geschäftsbedingungen definiert sind), annulliert werden. Vor einem Eingriff an dem Gerät sicherstellen, dass es ausgeschaltet und vom Stromnetz freigeschaltet ist.

**Gelieferter Teil** | Displaykarte  
Lexan

Beispiel mit Power :

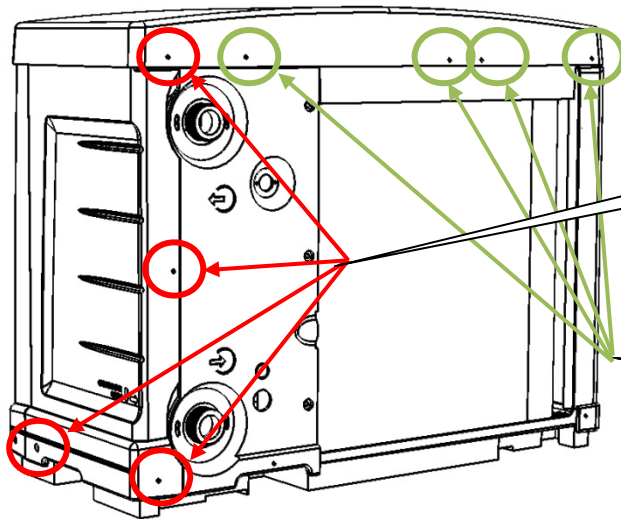

1. Das technische Fach der Wärmepumpe öffnen

2. Die Schrauben des Dachs der Wärmepumpe entfernen



3. Die 2 Befestigungspratzen innen freilegen



4. Die Haube nach vorn schwenken und das Kabel von der Display-Karte abstecken



5. Lexan von der Haube abnehmen



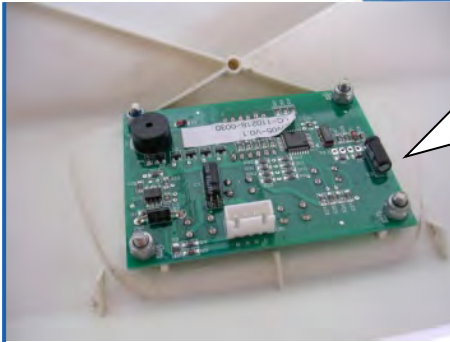

6. Die 4 Muttern der Karte abschrauben,  
7. Die Karte herausnehmen und mit der neuen ersetzen

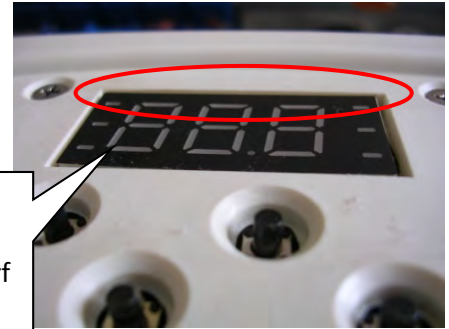

8. Die 4 Muttern wieder anschrauben. **ACHTUNG:** nur mäßig festziehen. Das Display darf nicht über die Fassade stehen.



9. Das neue Lexan ankleben



10. Die Display-Karte wieder anschließen

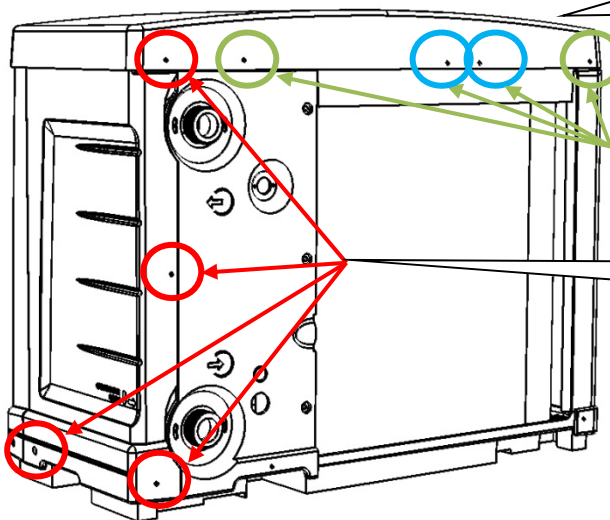

11. Die Haube positionieren und die 2 inneren Befestigungspratzen anclipsen

12. Die 4 Befestigungsschrauben wieder anschrauben, beginnend bei den 2 Befestigungsschrauben des Ventilatorträgers

13. Das technische Fach der Wärmepumpe wieder schließen

Testen der Wärmepumpe:

- das Gerät an den Netzstrom anschließen,
- die Wärmepumpe durch 5 Sekunden langes Drücken der Taste  einschalten,
- die anderen Tasten **SET**,  und  testen.
- ein „Piepton“ und der Zustandswechsel der Wärmepumpen treten ein, wenn man auf eine der Tasten drückt.