

pool design

2023

KATALOG > CATALOGUE



Classic

ihr Wasserspiegel / your own pool

PISCINE
LAGHETTO[®]

EINE FAMILIENGESCHICHTE

A family history

2

PRÄSENTATION POOL CLASSIC

Classic Pool presentation

8

POOL-KIT AUFSTELLSCHWIMMBECKEN CLASSIC

Classic above-ground pool kits

18

ZUBEHÖR

Accessories

22

GEWICHTE UND MASSE

Weights and sizes

24

TECHNISCHE ANHÄNGE

Technical drawings

26

GARANTIE UND ALLGEMEINE GESCHÄFTSBEDINGUNGEN

Warranty and general conditions of sale

28

Agrisilos S.r.l. behält sich das Recht vor, Änderungen ohne vorherige Ankündigung vorzunehmen. Die in diesem Katalog dargestellten Produkte sind ausschließlich für den privaten Gebrauch vorgesehen.

Jede öffentliche oder kommerzielle Nutzung muss von Agrisilos S.r.l. genehmigt werden, die keine Verantwortung für die Sicherheit, Filterung oder Reinheit des Wassers übernimmt. Der Käufer ist verpflichtet, die Vorschriften des Landes zu beachten, in dem der Pool installiert wird.

Nicht vertragsbindende Bilder.

Achtung: Die in dieser Preisliste angegebenen Farben dienen ausschließlich der Veranschaulichung des Produktes. Sie beziehen sich nicht auf eine bestimmte Farbe, daher ist es ratsam, die Originalprodukte von Piscine Laghetto und/oder Material- und Stoffmuster direkt anzusehen und ansehen zu lassen.

DIE VERVIELFÄLTIGUNG, AUCH TEILWEISE, DIESES KATALOGS IST VERBOTEN

Agrisilos Srl reserves the right to change specifications without prior notice or obligation. The products shown in this catalogue are for private use only.

Every public or commercial use has to be authorized by Agrisilos Srl who accepts no responsibility for safety, filtration and water purity.

Images are not contractual.

Attention: Colors shown in this price list are for product description and illustration only.

They do not refer to a specific color, therefore it is advisable to show and/or directly view the products and/or samples of Piscine Laghetto original materials and fabrics.

ALL RIGHTS RESERVED

PISCINE
LAGHETTO[®]Laghetto
PISCINE

Die Geschichte von Piscine Laghetto beginnt in einem schwülen Sommer in Cremona: Wir schreiben das Jahr 1974 und im Hof von Agrisilos, einem Unternehmen, das landwirtschaftliche Planen herstellt, gab es ein rundes Schwimmbecken aus gummiertem Stoff mit einem aufblasbaren Ring für die Kinder der Besitzer, die so im heißen Sommer der Poebene spielen und sich abkühlen konnten.

„GROSSARTIGE IDEEN ENTSTEHEN OFT ZUFÄLLIG“

Der erste Laghetto war gerade entstanden.

Eine einfache Idee, die sich von Anfang an bewährte und sofort alle Blicke auf sich zog, so dass sofort das Patent Nr. 168558 angemeldet wurde.

Es waren Jahre des Wohlstandes und des wirtschaftlichen Wachstums und die Idee eines einfach zu bauenden, schönen und langlebigen Gartenpools eroberte die Öffentlichkeit so sehr, dass Piscine Laghetto schnell zur Referenzmarke für private Aufstellschwimmbecken wurde.

Piscine Laghetto ist eine Erfolgsgeschichte, von großen Intuitionen, immer neuen und innovativen Projekten, die sich durch Aufmerksamkeit für Qualität und Unterstützung auszeichnen, ohne jemals den italienischen Stil und das italienische Design aus den Augen zu verlieren.

Mit seiner breiten Produktpalette, die sich durch ein einzigartiges und unverwechselbares Design auszeichnet, und in seiner fast 50-jährigen Geschichte hat Piscine Laghetto die Häuser und Gärten von 250.000 Familien auf der ganzen Welt erobert.



1974

„GREAT IDEAS OFTEN ARISE BY CHANCE“

The story of Piscine Laghetto began in a muggy Cremona summer: it was 1974 and in the courtyard of Agrisilos, a company producing tarpaulins for agriculture, a round rubberised sheet swimming pool with an inflatable ring appeared for fun to let the owners' children play and cool off in the heat of the Po Valley summer.

The first Laghetto had just been created.

A simple but winning idea has drawn everyone's attention, to such an extent that patent No. 168558 was immediately filed.

Those were years of prosperity and economic growth and the idea of a garden swimming pool that was easy to build, beautiful and durable won over the public: in a short time Piscine Laghetto became the reference brand for above ground residential swimming pools.

The Piscine Laghetto story is a story of success, of great intuition, always new and avant-garde projects, characterised by attention to quality and service, without ever losing sight of Italian style and design.

During the last 50 years Piscine Laghetto has entered the homes and gardens of 250,000 families all over the world with its vast range of products characterised by a unique and unmistakable design.



Classic

BLUESPRING

DOLCEVITA

POP!

PLAYA

80ER JAHRE

90ER JAHRE

2007

2014

2014

PISCINE LAGHETTO® zeichnet sich seit jeher durch die Fähigkeit aus, die Trends und Erwartungen seiner Kunden zu erfassen und ihnen einen Schritt voraus zu sein, und versucht, technisch hervorragende und gleichzeitig Produkte mit ikonischem Design anzubieten.

Der Kundendienst ist eine weitere Priorität des Unternehmens, damit diejenigen, die sich für ein Laghetto-Produkt entscheiden, ihr Schwimmbad vom ersten Tag an auf einfache, sichere und sorgenfreie Weise genießen können.

Seit 2017 ist Agrisilos – Piscine Laghetto Teil der **FLUIDRA-GRUPPE**, einer an der Börse dotierten spanischen multinationalen Gruppe, einem weltweit führenden Unternehmen im Schwimmbad- und Wellnesssektor, das 2019 in IBEX 35 aufgenommen wurde, die Liste der 35 Unternehmen mit der höchsten Kapitalisierung aus Spanien.



Piscine Laghetto® has always stood out for its ability to understand and anticipate the trends and expectations of its customers, striving to offer products that are technically excellent and at the same time iconic and design-oriented.

The after-sales service is another of the company's priorities, so that those who choose a Laghetto product can enjoy their pool easily, safely and without worries from day one.

Since 2017, Agrisilos - Piscine Laghetto has become part of the Fluidra Group, a listed Spanish multinational group, world leader in the pool and wellness sector, which in 2019 entered IBEX 35, the list of the 35 most capitalised companies in Spain.



unser Fokus liegt auf Qualität!

> **QUALITY IS OUR FOCUS!**

The production department of Agrisilos has always been located in the plant of Vescovato (CR). Here the company covers a total area of around 10,000 square metres, in which the production area, part of the warehouse and the offices are located.

In 2018 the company obtained ISO 9001:2015 certification for production and design processes, also thanks to the introduction of the Lean method, which streamlines and optimises production times and processes.

In order to offer the best service to its customers, Agrisilos has recently invested in the expansion of the storage and shipping area, which will allow us to be more reliable and punctual during high season.



Die Produktionsabteilung von Agrisilos befindet sich seit jeher im Werk in Vescovato (CR).

Hier umfasst das Unternehmen eine Gesamtfläche von etwa 10.000 m², die die Produktionsfläche, einen Teil des Lagers sowie der Büros umfasst.

Im Jahr 2018 erhielt das Unternehmen die ISO 9001:2015-Zertifizierung für Produktions- und Planungsprozesse, auch dank der Einführung der Lean-Methode, die Produktionszeiten und -prozesse rationalisiert und optimiert.

Um seinen Kunden den bestmöglichen Service zu bieten, hat Agrisilos in den letzten Jahren in die Erweiterung der Lager- und Versandfläche investiert und so für mehr Zuverlässigkeit und Pünktlichkeit auch in der Hochsaison gesorgt.

FLUIDRA

PISCINE
LAGHETTO®

2017

2021

2022

2022

2022

DIVINA

PLAYA TWIN

CRYSTAL POP!

INFINITY DIVINA

„Wir sind uns bewusst, neue Welten und neue Stilkonzepte zu schaffen“.

Seit der Entstehung der Marke hat Piscine Laghetto die Welt der Schwimmbäder und darüber hinaus revolutioniert.

Die starke italienische DNA aus Kunst, Kultur, Design und Genialität findet sich in der Gestaltung aller Produkte wieder.

Im Laufe der Jahre hat die Kreativität des Unternehmens zu einem „Upgrade“ des Produkts selbst geführt, es in Bezug auf Design, Image und Referenzmarkt neu entwickelt und erneuert.

Für Piscine Laghetto wird das Schwimmbad so zu einem Möbelstück, das sich gut in den Garten, unter eine Veranda, auf eine Terrasse oder sogar ins Haus einfügt.

Ein neues Konzept der „Einrichtung mit Wasser“ überzeugt durch Originalität, Eleganz und Einzigartigkeit und projiziert die Essenz des Produkts über die Schwimmbadwelt hinaus.

Nicht nur ein Sommerobjekt, das zur Vervollständigung einer Außenumgebung präsentiert werden soll, sondern das Herzstück eines innovativen Design- und Einrichtungsprojekts, das sich durch alle Jahreszeiten und alle Umgebungen zieht.



„We are conscious of creating new worlds and new styles“.

Since the birth of the brand, Piscine Laghetto has been disruptive in the swimming pool world and beyond.

The strong Italian DNA of art, culture, design and geniality can be found in the design of all products.

Over the years, the company's creativity has led to an upgrade and renewal of the product itself, in terms of design, image and target market.

The swimming pool becomes a piece of furniture that fits pleasantly into the garden, a porch, a terrace or even inside the home.

A new concept of "furnishing with water" imposes itself with its originality, elegance and uniqueness, projecting the essence of the product outside the pool world.

The pool becomes not just a summer object that completes an outdoor environment, but the heart of an innovative design and furnishing project.

This way it becomes transversal to all seasons and environments.



Diese neue Art der Konzeption des Produkts ist das Ergebnis jahrelanger aktiver Präsenz auf den wichtigsten Messen der Möbelbranche, den Fuorisalone del Mobile-Events mit wichtigen futuristischen Installationen und prestigeträchtigen Kooperationen bis hin zur bedeutenden Eröffnung eines Showrooms in Brera, Mailand, ein Bezugspunkt und Herzstück des internationalen Designs.

Der Eintritt des Unternehmens in die multinationale spanische Gruppe Fluidra hat es ermöglicht, seine Referenzmärkte auf globaler Ebene zu erweitern, ohne jemals seine **italienische Identität zu verlieren, die seit jeher die Grundlage von Piscine Laghetto darstellt.**

unsere Seele ist ganz italienisch!

> OUR SOUL IS ALL ITALIAN!

This new way of conceiving the product is the result after years of active presence at the main furnishing sector fairs, Fuorisalone del Mobile events with important futuristic installations and prestigious co-operations, up to the significant opening of a Showroom in Milano Brera, a reference point and heart of the international Design.

The company's entry into the Spanish multinational group Fluidra has allowed it to expand its reference markets on a global scale, without ever losing **the distinctive Italian character that is the essence of Piscine Laghetto.**



Classic

DIE TRADITION VON LAGHETTO SEIT 1974
THE PISCINE LAGHETTO TRADITION SINCE 1974



DIE TRADITION VON LAGHETTO SEIT 1974

CLASSIC ist die Linie an Aufstellschwimmbädern, die die fast fünfzigjährige Geschichte von Piscine Laghetto fortsetzt, die sich durch Schwimmbecken „Made in Italy“ von anerkannter Qualität, Robustheit und Zuverlässigkeit auszeichnet, die der gesamte internationale Markt kennt und beneidet.

Classic ist das Ergebnis einer kontinuierlichen Entwicklung in jahrelanger Forschung, Erfahrung und Tests, die unter allen Arten von klimatischen Bedingungen und Anwendungen durchgeführt wurden.

Classic ist genial für seine einfache Montage / Demontage und für seine absolute Funktionalität ohne Schnickschnack.

Classic steht für Spaß und Erfrischung der ganzen Familie in den immer heißer werdenden Sommern.



PISCINE LAGHETTO® a FLUIDRA company

THE PISCINE LAGHETTO TRADITION SINCE 1974

Classic is the above-ground line that continues the almost 50-year history of Piscine Laghetto, distinguished by “Made in Italy” pools of recognised quality, sturdiness and reliability that the international market knows and envies.

Classic is the result of non-stop evolution over years of research, experience and tests conducted in all kinds of climatic conditions and use.

Classic is ingenious for its ease of assembly/disassembly and its absolute no-frills functionality.

Classic is ideal for fun and refreshment of the whole family during these increasingly torrid summers.



Classic

WAS IST CLASSIC? > WAS IST CLASSIC?

CLASSIC® ist ein selbsttragender Pool, der durch Erfahrung und italienisches Design geschaffen wurde. Es besteht aus einer äußerst widerstandsfähigen Auskleidung, die von einer Struktur getragen wird, die speziell entwickelt und konstruiert wurde, um das Becken in jeder Gebrauchssituation zu stützen.

Es ist in der legendären Farbe „Laghetto Blue“ (blau) und in vielen Ausführungen und Größen erhältlich.

CLASSIC® ist in kürzester Zeit vollständig demontierbar (2 bis 6 Stunden). Da es außerdem in keiner Weise mit dem Boden verbunden ist, erfordert es keine besondere Vorbereitung des tragenden Untergrunds, wie beispielsweise Beton oder andere Arten von Bodenbelägen. Alles, was nötig ist, ist eine vollkommen ebene und glatte Fläche, auf der es installiert werden kann.

CLASSIC® wird komplett mit geformten Fußstützen geliefert, die es ermöglichen, das Gewicht des Pools gleichmäßig auf alle Füße des Umfangs des Pools zu verteilen und ihn auf den verschiedenen Bodenarten bestmöglich zu stabilisieren.

Classic® is a self-supporting pool created by Italian experience and design. It consists of a highly tensile-resistant liner supported by a structure specifically designed and engineered to support the pool in any situation of use.

It is available in the legendary 'Laghetto Blue' colour and it comes in many versions and sizes.

Classic® can be completely dismantled in a short time (2 to 6 hours). Moreover, as it is not bound to the ground in any way, it does not require any special preparation of the supporting ground, such as concrete or other types of flooring. All that is required is a perfectly flat and smooth area where to install it.

Classic® is supplied complete with moulded footplates that allow the weight of the pool to be evenly redistributed over all the feet of the pool perimeter, stabilising it as best as possible on various types of ground.

Der ganze Spaß
... klassisch und einfach!

> CLASSIC, ALL THE CLASSIC AND EASY FUN !



SEITE 18

WARUM CLASSIC? > WHY CLASSIC ?

CLASSIC® ist das Aufstellschwimmbaden, das Piscine Laghetto berühmt gemacht hat.

Als Symbol der Tradition, aber auch der Innovation, wurde Classic 1974 geboren und bescheinigt seine Geschichte mit Qualität, Langlebigkeit, Robustheit und Zuverlässigkeit, um die es die gesamte Branche beneidet: Geschichte, Erfahrung und hochwertige Materialien machen Classic zum Bezugspunkt für Aufstellschwimmbaden auf dem Markt .

- ▶ Gewebe mit doppelter Festigkeit im Vergleich zum Markt;
- ▶ Komponenten von absoluter konstruktiver und technologischer Qualität, mit zahlreichen angemeldeten Patenten;
- ▶ Made in Italy;
- ▶ Ein Filtersystem von unbestrittener Qualität garantiert ein Höchstmaß an Hygiene und Sauberkeit des Wassers;
- ▶ Flexibilität in den bestellbaren Größen.

Classic® is the above-ground pool that has made Piscine Laghetto famous.

A symbol of tradition but also of innovation, Classic was born in 1974 and certifies its history with quality, durability, sturdiness and reliability that the whole sector envies: history, experience and the quality of materials make Classic the reference point for above ground pools on the market.

- ▶ Fabric with twice the resistance than others on the market;
- ▶ Components of absolute construction and technological quality, with numerous registered patents;
- ▶ Made in Italy;
- ▶ A filtration system of undisputed quality which guarantees the highest level of water hygiene and cleanliness;
- ▶ Flexibility in the sizes that can be ordered.

Das ganze Vergnügen
in vielen Größen

> CLASSIC, ALL PLEASURE IN MANY SIZES !

CLASSIC					
MOD.	WASSERSPIEGEL water size (m)	FARBE colour	ABMESSUNGEN MIT STÜTZENUNTERLAGEN (m) Overall sizes with foot supports	ABMESSUNGEN OHNE STÜTZENUNTERLAGEN (m) Overall sizes without foot supports	WASSERVOLUMEN (m³)
24	2,80 x 4,00 x h.1,2	Laghetto Blue ●	3,84 x 5,04	3,60 x 4,80	13,5
25	2,80 x 5,30 x h.1,2	Laghetto Blue ●	3,84 x 6,34	3,60 x 6,10	17
26	2,80 x 6,60 x h.1,2	Laghetto Blue ●	3,84 x 7,64	3,60 x 7,40	21,5
27	2,80 x 7,80 x h.1,2	Laghetto Blue ●	3,84 x 8,84	3,60 x 8,60	25
47	4,00 x 7,80 x h.1,2	Laghetto Blue ●	5,04 x 8,84	4,80 x 8,60	36

BECKENFOLIE > POOL LINER



GEWEBE

Die Beckenfolien Classic werden aus 850 g/m² starkem Trevira-Gewebe hergestellt, einem exklusiven Produkt von Piscine Laghetto.

Der Laghetto-Liner, eine dehnbare Strukturmembran mit hoher Zugfestigkeit, wird anschließend mit speziellen Additiven gegen UV-Strahlen behandelt, die die Verschlechterung des Materials selbst exponentiell begrenzen.

Die Beckenfolie Classic wird getestet, um den extremsten Zugtests standzuhalten (300 kg alle 5 cm).

Die große Erfahrung von Piscine Laghetto in der Herstellung und Verarbeitung spezifischer Beckenfolien für Schwimmbäder ist ein Synonym für absolute Qualität und Zuverlässigkeit.

Fast 50 Jahre Forschung, Entwicklung und enge Zusammenarbeit zwischen sorgfältig ausgewählten Unternehmen von Gewebelieferanten haben zur Formulierung von strukturell und chemisch spezifischen Abdeckungen für den Schwimmbadsektor geführt.

Die Schweißmaschinen, das schlagende Herz der Produktionsabteilung, wurden speziell entwickelt und gebaut, um die technologischen und produktionstechnischen Anforderungen des Unternehmens zu erfüllen.

Jede Beckenfolie wird somit geschweißt, um den verschiedenen Belastungen maximal standzuhalten, wodurch die Laghetto-Produkte die Qualität und Effizienz erhalten, die sie auszeichnen und vom Rest des Marktes unterscheiden.



LINER

Classic pool liner are made of coated Trevira fabric of 850 g/m², an exclusive Piscine Laghetto product.

The Laghetto liner, a highly tensile-resistant membrane, is subsequently treated anti-UV with special additives that exponentially limit the ageing of the material.

The Classic liner is tested to withstand the most extreme tensile tests (300 kg every 5 cm).

Piscine Laghetto's vast experience in the production and processing of specific pool liners is synonymous with absolute quality and reliability.

Almost 50 years of research, development and close collaboration between carefully selected companies of fabric suppliers have led to the formulation of sheets that are structurally and chemically specific for the swimming pool sector.

The welding machines, the beating heart of the production department, are specially designed and manufactured to meet the company's technological production requirements.

Each pool liner is then welded to have maximum resistance to various stresses, thus giving Laghetto products the quality and efficiency that distinguish and differentiate them from the rest of the market.

STRUKTUR > STRUCTURE

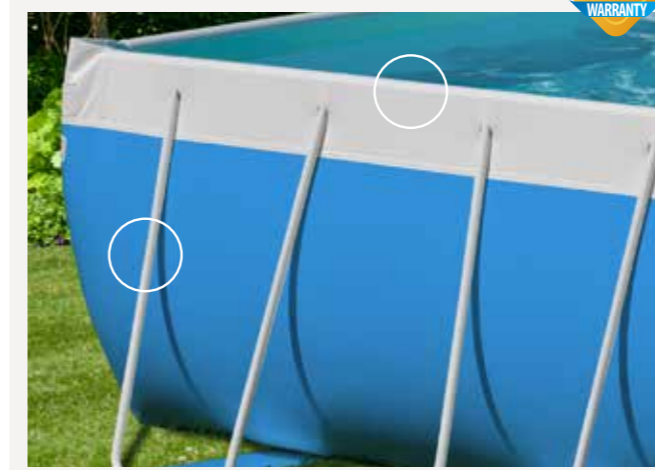

DIE STRUKTUR

Die Struktur von Classic, auch Stangen genannt, besteht aus einer Reihe von überlackierten verzinkten Stahlrohren, die speziell entwickelt und gebaut wurden, um selbst der intensivsten Nutzung des Pools standzuhalten.

Einfach und intuitiv zu montieren, die Gesamtzahl der Rohr-stangen variiert je nach Beckengröße und Modell.



STRUCTURAL PARTS

The structure of Classic also known as "the poles", is made of a series of over-painted galvanised steel tubulars, specifically designed and manufactured to withstand even the most intensive use of the pool.

Easy to assemble, the total number of tubulars varies according to the size and the model of the pool.

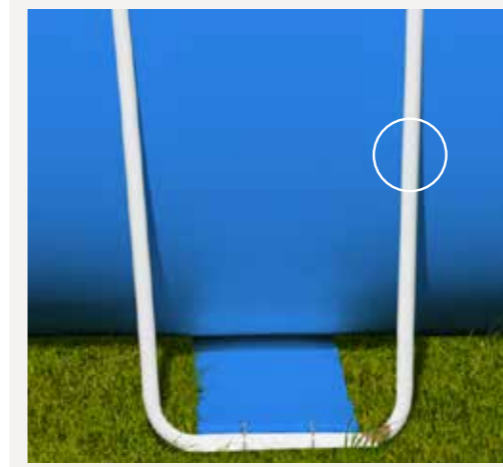

STÜTZENUNTERLAGEN > FOOT SUPPORTS



STÜTZENUNTERLAGEN

Jeder Classic-Pool ist mit den exklusiven weißen geformten Fußstützen ausgestattet, die von unseren Technikern für die perfekte Installation des Pools auch auf unbefestigten Oberflächen entwickelt wurden.

Die Fußstützen ermöglichen eine gleichmäßige Verteilung des Beckengewichts auf alle Füße des Beckenumfangs, stabilisieren es besser auf allen Geländearten und machen die Montage vielseitig und schnell.

FOOT SUPPORTS

Every Classic pool is equipped with the exclusive white-printed foot supports, designed by our technicians for perfect pool installation, even on non-paved surfaces.

The foot supports allow the weight of the pool to be evenly redistributed over all the feet of the pool perimeter, stabilising it in the best way as possible on all types of ground, making installation versatile and fast.



Alles ist bis ins kleinste Detail durchdacht!

CLASSIC, EVERYTHING IS DESIGNED IN DETAIL!

LEITER > LADDER



SICHERHEITSLADDER LAGHETTO

Piscine Laghetto führte Anfang der 2000er Jahre die Sicherheitsleiter ein, die ad hoc vom technischen Büro für unsere weichen Aufstellbecken entworfen wurde und die, sobald sie an der Struktur des Beckens befestigt ist, sich stabilisiert und verhindert, dass die Badenden nach vorne oder hinten kippen.

Das äußere Sicherheitsteil kann nach oben gehoben und mit einem speziellen Gurt am oberen Teil der Leiter befestigt werden, um zu verhindern, dass Kinder den Pool betreten, wenn sie nicht beaufsichtigt werden können.

Die Leiter besteht aus verzinkten und lackierten Stahlrohren und Edelstahl AISI304. Die Sprossen und die obere Trittfläche sind aus weißem hochbeständigem und langlebigem Kunststoff.

LAGHETTO SAFETY LADDER

Piscines Laghetto introduced the safety ladder in the early 2000s, specially designed by the technical department for our soft above-ground pools, once it is fixed to the structure of the pool, it stabilises to prevent bathers from tipping backwards or forwards.

The external safety part can be lifted upwards and fixed with a special strap to the upper part of the ladder to prevent children from entering the pool when it is not possible to supervise them.

The ladder is made of power coated galvanized steel and AISI304 stainless steel tubulars. Steps and upper balcony are in resistant and durable white plastic.

SKIMMER > SKIMMER

SKIMMER LAGHETTO

Der Skimmer von Piscine Laghetto wird an der Beckenwand befestigt, hat einen schwimmenden Kopf und arbeitet überlaufend auf dem Wasser, wodurch ein hohes Maß an konstanter Sauberkeit auf lange Zeit garantiert wird.

Ausgestattet mit einem Vorfilterkorb ermöglicht seine 360-Grad-Ansaugung die bestmögliche Reinigung des Pools mit einer überlegenen Leistung gegenüber Wandskimmern.

Die Auslenkung des Schwimmkopfes in der Höhe ermöglicht eine große Flexibilität beim Befüllen des Beckens und verhindert, dass Luft angesaugt und die Pumpe des Filtersystems blockiert wird.

Der Skimmer ist außerdem mit einer Reihe von Einklemm- und Saugschutzvorrichtungen für maximale Sicherheit für alle Badegäste ausgestattet.

LAGHETTO SKIMMER

The Piscine Laghetto skimmer is fixed to the pool wall, it has a floating head and works by skimming over the water, thus guaranteeing a high degree of constant cleanliness over time.

Equipped with a pre-filter basket, its 360-degree draught allows the best possible cleaning of the pool with superior performance to wall-mounted skimmers.

The excursion of the floating head in height allows great flexibility in filling the pool, preventing it from drawing air and blocking the filtration system pump.

It is also equipped with a series of anti-trapping and anti-sucking devices for maximum safety of all bathers.



ROHRE > PIPES

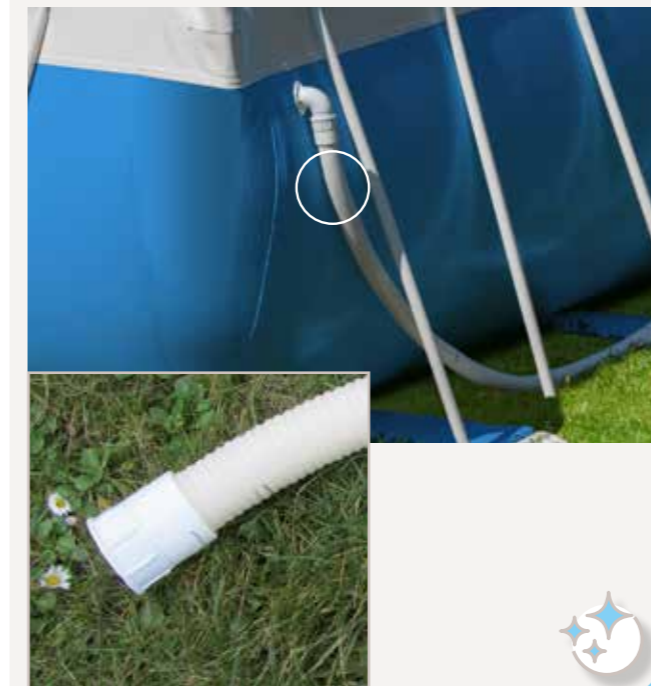

ROHRE

Die Rohre der Filtersysteme sind ein weiterer Qualitätsstandard, der die Kits von Piscine Laghetto auszeichnet.

Sie bestehen aus hochbeständigem und langlebigem weißem PVC-Wellrohr mit 1,5-Zoll-Anschlüssen, die im Werk unter Druck montiert und verklebt werden, um dauerhaft die bestmögliche Abdichtung zu gewährleisten.

Die Rohre, die mit Gewindeanschlüssen und Dichtungen ausgestattet sind, werden ohne jede Art von Schelle an die Schlaufen des Beckens und an das Filtersystem geschraubt.

PIPES

Filtration system piping is another of the quality standards that characterise Piscine Laghetto kits.

They are made of corrugated white PVC pipe, highly resistant and durable, with one-and-a-half inch fittings, pressure-fitted and glued at the factory to ensure the best possible seal over time.

The pipes, equipped with threaded fittings and gaskets, are screwed to the pool passages and the filtration system, without any type of clamping.

VAKUUM-REINIGER > VACUUM CLEANER

VAKUUM-REINIGER

Die Sauberkeit des Wassers ist entscheidend in der Verwaltung vom Pool aus.

Jedes Classic-Pool-Kit ist mit einem Vakuumpool-Reiniger zur Reinigung des Bodens ausgestattet, wobei die Länge des Rohrs auf der Grundlage der Größe des Pools und der Anzahl der installierten Skimmer kalibriert ist.

VACUUM CLEANER

Cleaning your pool is essential.

Each Classic pool kit is equipped with a vacuum pool cleaner kit to clean the bottom, with the length of the hose calibrated according to the size of the pool and the number of skimmers installed.



classic, einfache Handhabung des Pools!

CLASSIC, POOL MAINTENANCE IS EASY!

FILTRATION > FILTRATION



FILTRATION

Piscine Laghetto, Teil der Fluidra-Gruppe (weltweit führendes Unternehmen für die Lieferung von Ausrüstungen für Schwimmbäder), nutzt die Erfahrung der Muttergesellschaft, um ihre Schwimmbäder mit **Filter- und Reinigungssystemen mit unbestrittener Bauqualität bester Marktleistung auszustatten**. Wir sind uns der Bedeutung der Wasserqualität bewusst und daher die Classic-Filterssysteme entsprechend dimensioniert, um ein Höchstmaß an Sauberkeit und Hygiene zu gewährleisten.

Für Classic sind zwei Filterarten erhältlich: Sand (6 oder 10 m³/h) und die Filtration Laghetto BOA System®, die auf vielfachen Wunsch wieder auf Lager ist.

FILTRATION

As part of the Fluidra Group, one of the world's leading suppliers of swimming pool equipment, Piscine Laghetto takes advantage of the parent company's experience to equip its pools with filtration and purification systems of undisputed construction quality and top market performance. Aware of the importance of water quality Classic's filtration systems are adequately dimensioned to guarantee maximum cleanliness and hygiene.

For Classic, there are two types of filtration available: 6 or 10 m³/h sand and back by popular demand, the exclusive Laghetto BOA filtration system®.



FILTRATION BOA > BOA FILTRATION SYSTEM



FILTRATION BOA

Das BOA-Filterssystem ist eine Laghetto-Exklusivität: Seit über 30 Jahren erfolgreich im Einsatz, ist es für das Classic-Modell in den Größen 24, 25, 26, 27 wieder verfügbar. **Ein System, das aus einem speziellen Schlauch mit hoher Kapazität und Filterfläche besteht, der in der Lage ist, die kleinsten Verunreinigungspartikel zurückzuhalten.**

Ausgestattet mit einer einfachen Reinigung und Wartung, handelt es sich um ein sehr umweltfreundliches Werkzeug in Bezug auf die Einsparung von Wasserverbrauch.

BOA FILTRATION SYSTEM

The BOA filtration system is a Laghetto exclusive: used successfully for over 30 years, it is available again for the Classic model in 24, 25, 26, 27 sizes.

This system consists of a special sock with a high filtering capacity and surface area, capable of retaining the smallest particles of impurities.

Easy to clean and maintain, it is a highly eco-friendly tool in terms of saving water consumption.

	FILTER / FILTER			PUMPE / PUMP					
	Skimmeranzahl skimmer	Anzahl der Förderströme outlet	Typ type	Sandbelastung sand load	Vorfilter prefilter	max. Fördermenge max flow rate	Leistung power	max. Förderhöhe max prevalence	max. Geräuschentwicklung max noise
	1	1	„Filterstrumpf“ in den Skimmer eingesetzt "filter sock" inside the skimmer	-	nein	15 m³/h	0,7 kW	10,5 m	-
	1	1	Sandfilter Cantabric Ø400 mm Spritzguss mit 6-Wege-Top-Ventil. Cantabric Ø400 mm injection-moulded sand filter with 6-way top valve	60 kg	ja yes	15 m³/h	0,73 kW	9 m	73 db
	1	1	Sandfilter Cantabric Ø500 mm Spritzguss mit 6-Wege-Top-Ventil. Cantabric Ø500 mm injection-moulded sand filter with 6-way top valve	100 kg	ja yes	19 m³/h	0,77 kW	13,1 m	78 db

> DIE CLASSIC-KITS > THE KITS

Classic

Der Spaß classic in allen Maßen und Ausführungen!

CLASSIC FUN IN ALL SIZES AND VERSIONS!

DAS ZUBEHÖR > ACCESSORIES

Classic

POOLABDECKUNG > POOL COVER **OPTIONAL**

OPTIONAL

WINTERABDECKUNG

Die Winterabdeckung Light System Plus (grün/schwarz) mit elastischen Zugstangen ermöglicht den hermetischen Verschluss des Pools für alle Monate, in denen er nicht benutzt wird. Die Verwendung der Poolabdeckung ermöglicht zusammen mit der Verwendung der richtigen chemischen Produkte eine korrekte Konservierung des im Pool enthaltenen Wassers.

WINTER POOL COVER

The pool winter cover "Light System Plus" (in green/black colors) is equipped with elastic cords rod that allow to close hermetically the pool when not in use. This accessory, jointly with correct chemical products, preserves the water status during winter period.

SOMMERABDECKUNG

Die isothermische Abdeckung ermöglicht es, den Wärmeaustausch Tag/Nacht zu reduzieren und die während des Tages angesammelte Temperatur besser zu halten. Sie kann auch tagsüber auf der Wasseroberfläche gelassen werden, da das Material die Sonnenstrahlen durchlässt. Dieses Abdeckung wird mit einem Rand geliefert.

SUMMER POOL COVER

The isothermal cover reduces the day/night heat exchange and helps to maintain the water temperature. It can also be left floating on the water during the day, because its fabric allows sunlight to pass through. Isothermal cover for Classic pool is edged for a better finish.

Classic

POOL-KIT POOL KIT

=
1 + 2 + 3 + 4 + 5 +
6 + 7



GARANTIE
3 years
WARRANTY

1
Beckenfolie. Pool-Liner.
Laghetto Blue



2
Pool-Struktur (Stangen).
Structural parts (poles).

3
Fußstützen.
Pool foot support.



4
Patentierter Skimmer von Piscine
Laghetto.
Patented Piscine Laghetto skimmer.

5
Vakuum-Reiniger zur Bodenreinigung.
(Rohrmaße laut Tabelle).
Vacuum cleaner system.
(m. piping as per table).



6
Sicherheitsleiter.
Safety ladder.



7
Filteranlage (laut Tabelle).
**ACHTUNG: DIE FILTERANLAGE BEINHALTET
KEINEN ELEKTRISCHEN SCHALTkasten.**
Filtration System (as in the diagram).
Attention: the filtration system doesn't include the
switchboard.



Filtration BOA Laghetto
BOA Laghetto filtration system



Sandfiltration AstralPool
AstralPool sand filters

OPTIONAL

Winterabdeckung
Winter pool cover.



OPTIONAL

Schwimmende isothermische
Poolabdeckung
Isothermal floating pool covers.



SEITE 22

MOD. / ABMESSUNGEN
MOD. / SIZES

FILTERANLAGE / FILTERING SYSTEM

FARBE / COLOUR

CODE / CODE

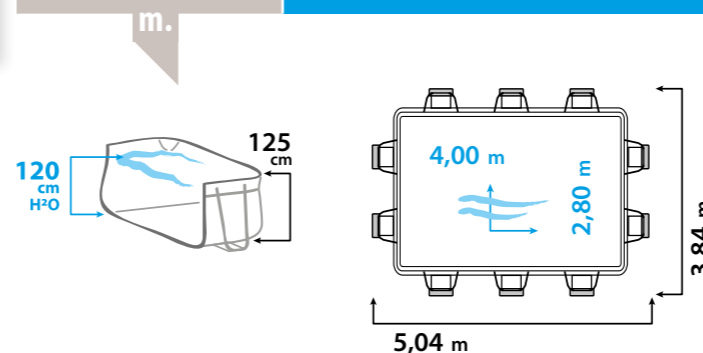

24

2,80 x 4,00
H. 1,20 m

DIE MASSE SIND RICHTWERTE, NICHT VERBINDLICH, TOLLERANZ ± 10 CM.
THE MEASURES ARE INDICATIVE, TOLERANCE ± 10 CM.

	FILTRATION BOA LAGHETTO LAGHETTO BOA FILTERING SYSTEM	Laghetto blue		KITCLA24B
	SAND* AB 6 m³/h - 1 SKIMMER 1 SKIMMER 6 m³ h SAND FILTERING SYSTEM	Laghetto blue		KITCLA24S6

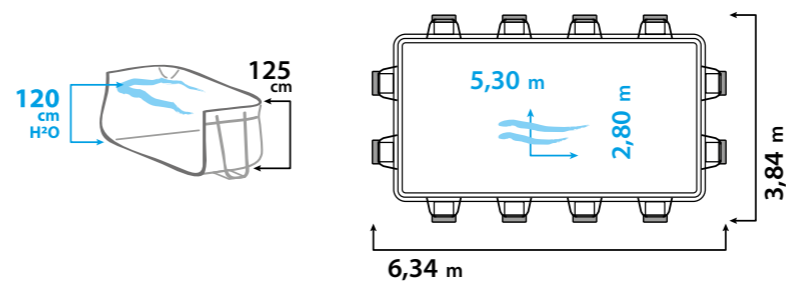

25

2,80 x 5,30
H. 1,20 m

DIE MASSE SIND RICHTWERTE, NICHT VERBINDLICH, TOLLERANZ ± 10 CM.
THE MEASURES ARE INDICATIVE, TOLERANCE ± 10 CM.

	FILTRATION BOA LAGHETTO LAGHETTO BOA FILTERING SYSTEM	Laghetto blue		KITCLA25B
	SAND* AB 6 m³/h - 1 SKIMMER 1 SKIMMER 6 m³ h SAND FILTERING SYSTEM	Laghetto blue		KITCLA25S6

* Der Sand der Reinigungsanlage ist nicht inbegriffen | Sand is not included

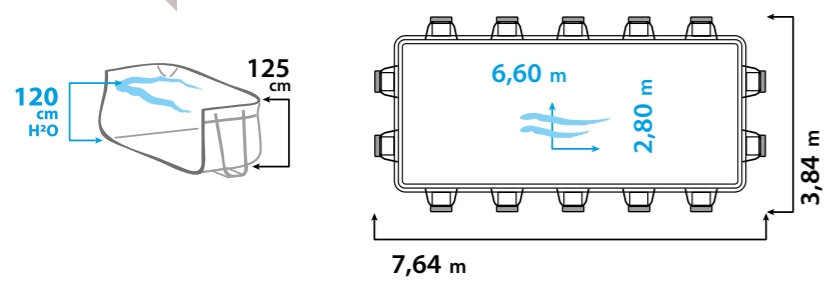

DIE MASSE SIND RICHTWERTE, NICHT VERBINDLICH, TOLLERANZ ± 10 CM.
THE MEASURES ARE INDICATIVE, TOLERANCE ± 10 CM.

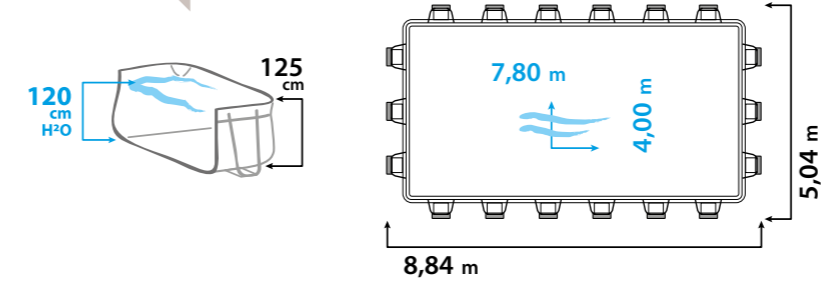

DIE MASSE SIND RICHTWERTE, NICHT VERBINDLICH, TOLLERANZ ± 10 CM.
THE MEASURES ARE INDICATIVE, TOLERANCE ± 10 CM.

26

2,80 x 6,60
H. 1,20 m

	FILTRATION BOA LAGHETTO LAGHETTO BOA FILTERING SYSTEM	Laghetto blue		KITCLA26B
	SAND* AB 6 m³/h - 1 SKIMMER 1 SKIMMER 6 m³ h SAND FILTERING SYSTEM	Laghetto blue		KITCLA26S6

47

4,00 x 7,80
H. 1,20 m

	FILTRATION BOA LAGHETTO LAGHETTO BOA FILTERING SYSTEM	Laghetto blue		KITCLA47B
	SAND* AB 6 m³/h - 1 SKIMMER 1 SKIMMER 6 m³ h SAND FILTERING SYSTEM	Laghetto blue		KITCLA47S

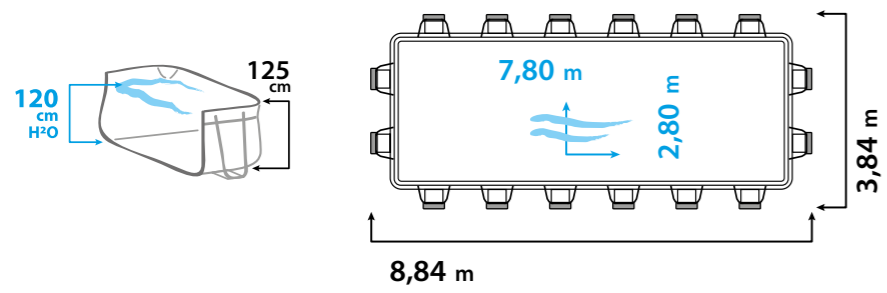

DIE MASSE SIND RICHTWERTE, NICHT VERBINDLICH, TOLLERANZ ± 10 CM.
THE MEASURES ARE INDICATIVE, TOLERANCE ± 10 CM.

27

2,80 x 7,80
H. 1,20 m

	FILTRATION BOA LAGHETTO LAGHETTO BOA FILTERING SYSTEM	Laghetto blue		KITCLA27B
	SAND* AB 6 m³/h - 1 SKIMMER 1 SKIMMER 6 m³ h SAND FILTERING SYSTEM	Laghetto blue		KITCLA27S6

* Der Sand der Reinigungsanlage ist nicht inbegriffen | Sand is not included

* Der Sand der Reinigungsanlage ist nicht inbegriffen | Sand is not included

OPTIONAL

ZUBEHÖR
ACCESSORIES **2** years
WARRANTY

WINTERABDECKUNG
WINTER POOL COVER

OPTIONAL

WAS IST DAS?

Die Winterabdeckung Light System Plus mit elastischen Zugstangen, grün/schwarz, ermöglicht den luftdichten Verschluss des Pools für alle Monate, in denen er nicht benutzt wird. Die Verwendung der Schwimmbeckenabdeckung, zusammen mit der Verwendung der richtigen Chemikalien, ermöglicht die richtige Konservierung des im Becken enthaltenen Wassers.

WHAT IS IT ?

The winter pool cover "Light System Plus"(in green/black colors) is equipped with elastic cords rod that allow to close hermetically the pool when not in use. This accessory, jointly with correct chemical products, preserves the water status during winter period.

POOL POOL	BESCHREIBUNG DESCRIPTION	CODE CODE
24	WINTERABDECKUNG LSP MIT ELASTISCHEN ZUGSTANGEN LSP WINTER POOL COVER COMPLETE WITH ELASTIC CORDS AND FIXATIONS	COT24
25	WINTERABDECKUNG LSP MIT ELASTISCHEN ZUGSTANGEN LSP WINTER POOL COVER COMPLETE WITH ELASTIC CORDS AND FIXATIONS	COT25
26	WINTERABDECKUNG LSP MIT ELASTISCHEN ZUGSTANGEN LSP WINTER POOL COVER COMPLETE WITH ELASTIC CORDS AND FIXATIONS	COT26
27	WINTERABDECKUNG LSP MIT ELASTISCHEN ZUGSTANGEN LSP WINTER POOL COVER COMPLETE WITH ELASTIC CORDS AND FIXATIONS	COT27
47	WINTERABDECKUNG LSP MIT ELASTISCHEN ZUGSTANGEN LSP WINTER POOL COVER COMPLETE WITH ELASTIC CORDS AND FIXATIONS	COT47



SOMMERABDECKUNG
SUMMER POOL COVER

OPTIONAL

WAS IST DAS?

Die isothermische Abdeckung ermöglicht es, den Wärmeaustausch Tag/Nacht zu reduzieren und die während des Tages angesammelte Temperatur besser zu halten. Sie kann auch tagsüber auf der Wasseroberfläche gelassen werden, da das Material die Sonnenstrahlen durchlässt. Dieses Abdeckung wird mit einem Rand geliefert.

WHAT IS IT ?

The isothermal cover reduces the day/night heat exchange and helps to maintain the water temperature. It can also be left floating on the water during the day, because its fabric allows sunlight to pass through. Isothermal cover for Classic pool is edged for a better finish.

POOL POOL	BESCHREIBUNG DESCRIPTION	CODE CODE
24	SCHWIMMENDE ISOTHERMISCHE ABDECKUNG MIT RAND FLOATING ISOTHERMAL SUMMER POOL COVER	COGI24
25	SCHWIMMENDE ISOTHERMISCHE ABDECKUNG MIT RAND FLOATING ISOTHERMAL SUMMER POOL COVER	COGI25
26	SCHWIMMENDE ISOTHERMISCHE ABDECKUNG MIT RAND FLOATING ISOTHERMAL SUMMER POOL COVER	COGI26
27	SCHWIMMENDE ISOTHERMISCHE ABDECKUNG MIT RAND FLOATING ISOTHERMAL SUMMER POOL COVER	COGI27
47	SCHWIMMENDE ISOTHERMISCHE ABDECKUNG MIT RAND FLOATING ISOTHERMAL SUMMER POOL COVER	COGI47



> GEWICHTE UND MASSE

> WEIGHTS & SIZES

MODELL MOD.	FILTERANLAGE FILTERING SYSTEM	CODE CODE	PALETTE cm. PALLET	GEWICHT kg WEIGHT	PALETTENANZAHL PALLET N°
24 CLASSIC	1 SKIMMER LAGHETTO BOA FILTERING SYSTEM	KITCLA24B	100 x 140 x H. 90	160	1
	1 SKIMMER 6 M³ H SAND FILTERING SYSTEM	KITCLA24S6	100 x 140 x H. 125	178	1
25 CLASSIC	1 SKIMMER LAGHETTO BOA FILTERING SYSTEM	KITCLA25B	100 x 140 x H. 90	179	1
	1 SKIMMER 6 M³ H SAND FILTERING SYSTEM	KITCLA25S6	100 x 140 x H. 150	209	1
26 CLASSIC	1 SKIMMER LAGHETTO BOA FILTERING SYSTEM	KITCLA26B	100 x 140 x H. 90	191	1
	1 SKIMMER 6 M³ H SAND FILTERING SYSTEM	KITCLA26S6	100 x 140 x H. 160	234	1
27 CLASSIC	1 SKIMMER LAGHETTO BOA FILTERING SYSTEM	KITCLA27B	100 x 140 x H. 95	223	1
	1 SKIMMER 6 M³ H SAND FILTERING SYSTEM	KITCLA27S6	100 x 140 x H. 160	238	1
47 CLASSIC	1 SKIMMER 10 M³ H SAND FILTERING SYSTEM	KITCLA47S	100 x 140 x H. 170	281	1

ANMERKUNGEN

ANMERKUNG: Die auf dieser Seite angegebenen Gewichte und Maße „Sand“ beziehen sich auf Sandfilter mit Top-Ventil.
NOTE: All the weights and sizes for sand filter pools kit are related to top-valve models.

> TECHNISCHE ANHÄNGE

> TECHNICAL DRAWINGS

STANDARDPOSITION ZUBEHÖR - SKIMMER UND VORLAUF STANDARD ACCESSORIES POSITION - SKIMMER AND INLET

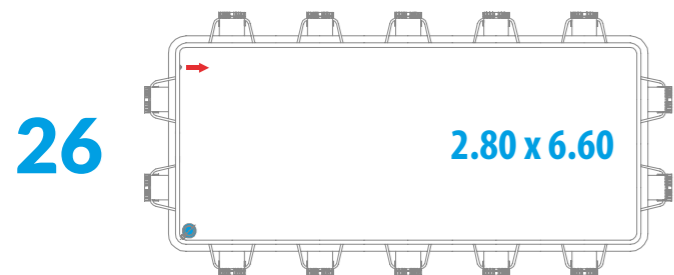
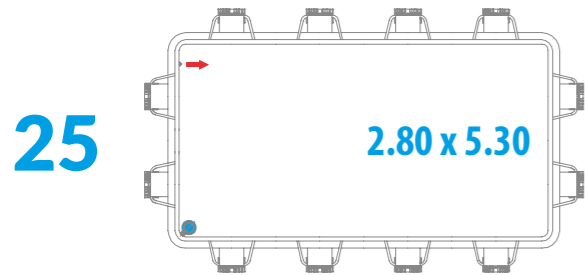
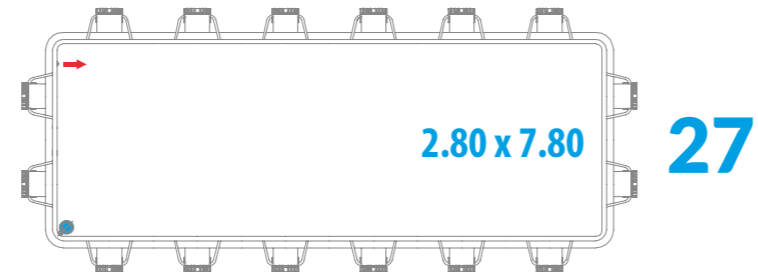
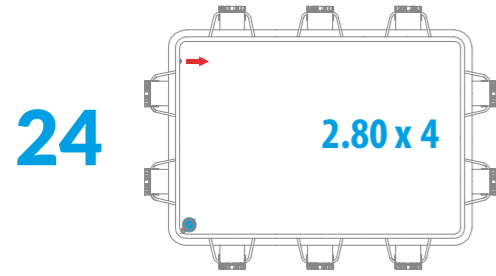

ANMERKUNGEN

> GARANTIE

> WARRANTY

**PISCINE
LAGHETTO®**

info@piscinelaghetto.com www.piscinelaghetto.com

BLEIBEN SIE MIT UNS VERBUNDEN
STAY CONNECTED



Piscine Laghetto



piscinelaghetto



Agrisilos Srl - Piscine Laghetto

HÄNDLERN RESERVIERTER BEREICH
DEALER AREA



<https://areadealer.piscinelaghetto.com>

Classic